

INSTALLATION OF DIA-COMPE CANTILEVER BRAKES DC-980 取扱説明書

Please read and follow instructions for proper installation and use of DC-980 cantilever brakes.

ご使用になる前に、この取扱説明書をよくお読みの上、正しくお使いください。

WARNING

It is important to completely understand the operation of your bicycle's brake system. Improper use of your bicycle's brake system may result in loss of control or accident which could lead to severe injury or death. Learning proper braking techniques and operation of your bicycle is important. Proper operation can be done by consulting your professional bicycle dealer, reading the bicycle owner's manual and practicing riding and braking technique.

警告

ブレーキの操作が適切でないと自転車はコントロールを失い、事故や大怪我の元になります。ご自分の自転車のブレーキを確認し、適切な操作を充分理解してブレーキ操作の練習をして慣れて下さい。適切な操作については自転車専門店等に御相談頂き、自転車の取扱説明書もよくお読みください。

1. Installing the brake arms:

- Apply high quality waterproof grease to the contacting surfaces of the frame bosses and the brake arm attaching area.
- Make sure that the brake shoes are installed in the proper direction (Fig.A). by 5mm Hex key wrench, fix the brake arms to the brake bosses at a torque of 60-80 kgf-cm temporarily (Fig.B).

1. カンチブレーキ本体の取付

- フレーム台座とアームの接合面にグリスを塗布してください。
- ブレーキシューが正しい方向に設置されているかを確認してください (Fig.A)。正しい方向に設置されているのを確認出来たらブレーキ本体を 5mm 六角アーレンキーを使用しフレームに仮固定します (Fig.B)。締め付けトルク：6～8Nm (60～80Kgf-cm)

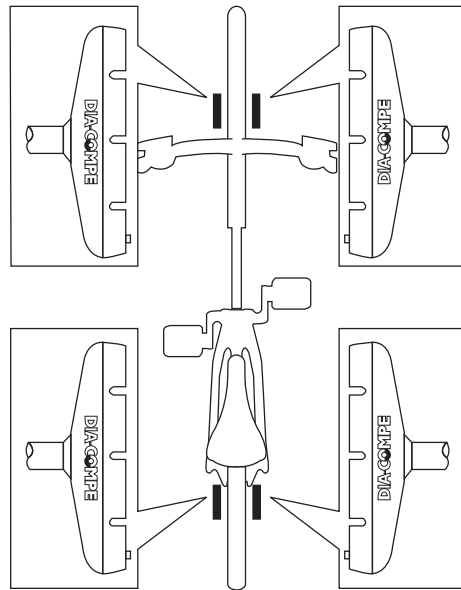

Fig.A

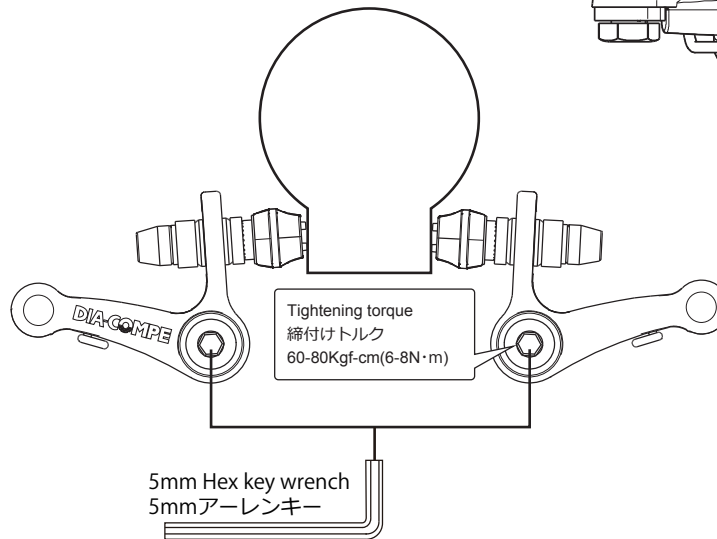

Fig.B

2. Brake shoes adjustment and fixing:

- Brake arms should have free to move with minimum spring tension when adjusting the brake shoes. With the brake shoes facing the rim sidewall align as shown in Fig.C. Tighten the brake shoe attaching nut with 5mm Hex key wrench to a temporary torque of 5-10 kgf-cm (Fig.C).
- Check the location of the brake shoe in relation to the rim and clearance of the tire. Make any necessary adjustments and tighten the brake shoe attaching nut to a torque of 70-90 kgf-cm (Fig.D).

2. ブレーキシューの調整と固定方法

- ブレーキアームを、リムに対しブレーキシューを (Fig.C) に示している様に適切な位置にセットし、ブレーキシュー取付ナットを 5mmアーレンキーで 5～10kgf-cm (0.5～1Nm) で仮固定します (Fig.C)。
- ブレーキシューとリムの位置が適正か、タイヤとのクリアランスが適正かを確認後 70～90kgf-cm (7～9Nm) で締め付け固定します (Fig.D)。

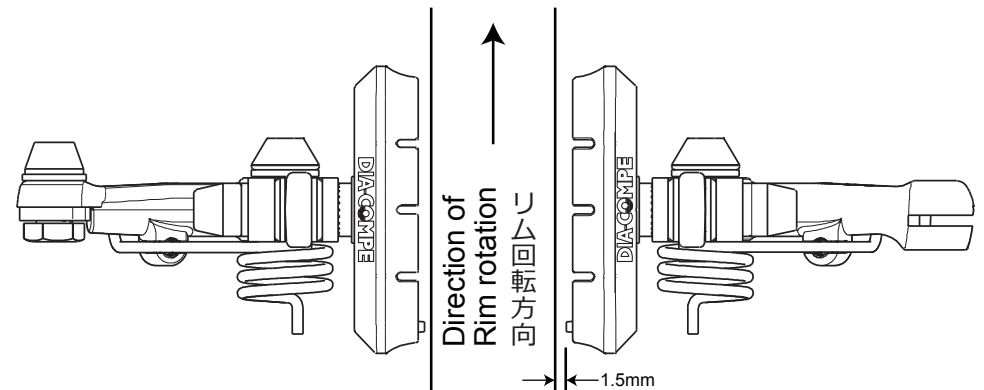

Fig.C

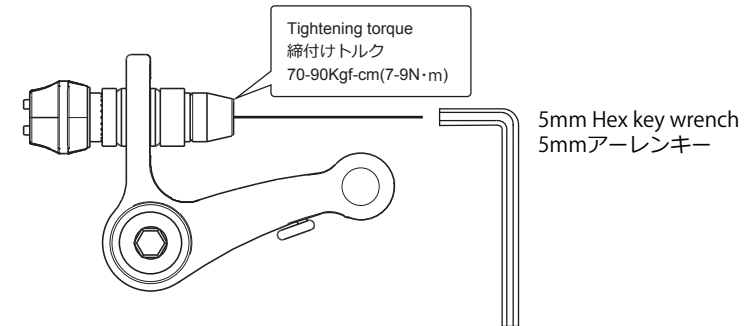

Fig.D

3. Cable installation:

- Attach the straddle cable bridge (1242) to brake cable with 10mm open-end wrench to a torque of 60-80 kgf-cm (Fig.E).
- Hook the terminal end of the straddle cable to the brake arm inlet. Insert the straight end of the straddle cable to the cable anchor bolt of the opposite brake arm (Fig.E).
- Adjust the straddle cable so that the brake shoes are approximately 1.5mm from the rim sidewall (Fig.C, Fig.E). Tighten the straddle cable fixing bolt with a 5mm Hex key wrench to a torque of 60-80 kgf-cm.(Fig.E)
- Cut off excess straddle cable and brake cable, and Install the aluminum cable end tips to those cables.(Fig.E)

3. ワイヤーの取付

- 吊り金具 (#1242) にブレーキワイヤーを固定します (Fig.E)。締付けトルク : 60 ~ 80Kgf-cm (6 ~ 8Nm)
- 吊インナーの太鼓をブレーキアーム先端のフックに引っ掛け、吊り金具に通し反対側ブレーキアームのケーブルアンカーボルトに通します (Fig.E)。
- ブレーキシュー後ろ端がリム面より約 1.5 mm 隙間が出来る様に設定し吊りインナーの長さを調整します (Fig.C, Fig.E)。最後にケーブルアンカーボルトに通した吊インナーを 5 mm アーレンキーで固定します (Fig.E)。締付けトルク : 60 ~ 80Kgf-cm (6 ~ 8Nm)
- ブレーキケーブルと吊インナーの余剰部分を切断しその切断部にアルミケーブルエンドキャップを取り付けます。(Fig.E)

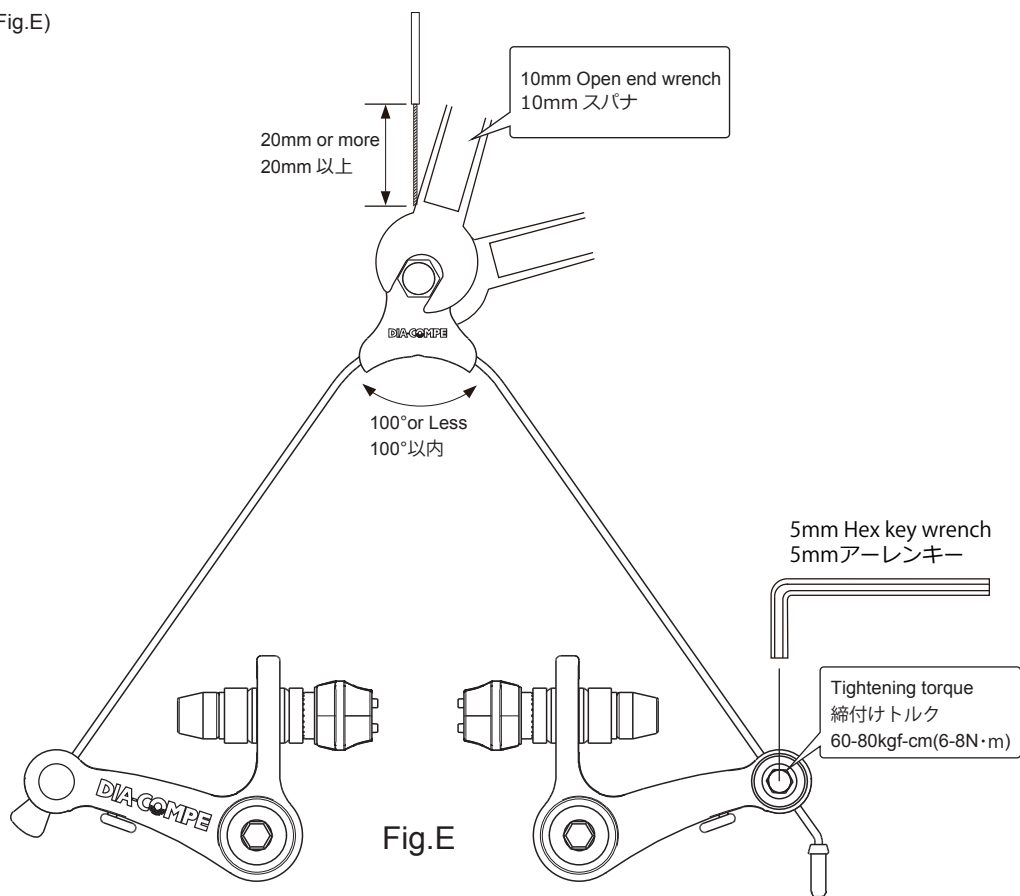

Fig.E

4. Spring tension adjustment:

- Turn the spring tension adjuster with 2mm Hex key wrench to the desired tension (Fig.F).
- Tune the opposite side spring tension in the same manner as shown in (Fig.F).

4. スプリングテンション調整

- 2 mm アーレンキーでスプリングテンションアジャスターを回します (Fig.F)。テンションが低い場合は時計回りに回し、テンションが高い場合は反時計回りに回し左右バランスが取れる様に調整します。
- 調整したブレーキアームの反対側のブレーキアームも同じ様にテンションを調整します (Fig.F)。

* Specifications are subject to change for improvement without notice.

* 製品仕様は改良の為、予告なく変更する場合があります。

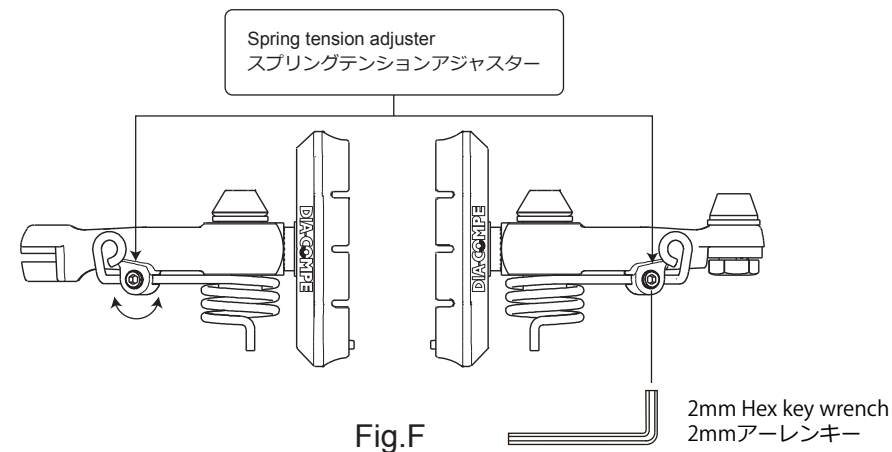

Fig.F

⚠ CAUTION

Check periodically for pad wear and adjustment accordingly for optimum performance of your DIA-COMPE brakes.

⚠ 使用上の注意

使用状況に応じてメンテナンスをして下さい。
リムに対するブレーキのアライメントを定期的にチェックして下さい。
DIA-COMPEブレーキの高い性能を維持する為に重要です。

DIA-COMPE, TAIWAN CO., LTD
NO.62,35TH RD., TAICHUNG INDUSTRIAL PARK,
TAICHUNG, TAIWAN, R.O.C.
TEL:886-4-2359-1117 FAX:886-4-2359-3188
www.diacompe.com.tw

株式会社 ヨシガイ
〒571-0008 大阪府門真市東江端町 7-25
TEL:072-884-8020 FAX:072-884-8030
www.diacompe.co.jp